

訂正箇所		原文	訂正文
ページ	行		
32	キャプション	<p>平城 道路に あすか 飛鳥地 が設け と都に先 って70 ない 内など; った。</p>  <p>Ⓢ和同開珎(奈良文化財研究所蔵)「珎」の字は、「珍」と同じ字とも、「寶(宝)」の略字ともいわれる。</p> 	<p>平城 道路に あすか 飛鳥地 が設け と都に先 って70 ない 内など; った。</p>  <p>Ⓢ和同開珎(日本銀行金融研究所貨幣博物館蔵)「珎」の字は、「珍」と同じ字とも、「寶(宝)」の略字ともいわれる。</p> 
70	年表	<p>1203 比企能員を討つ(比企能員の乱), 頼家を修善寺に幽閉</p> <p>1204 頼家を修善寺で殺害</p>	<p>1203 比企能員を討つ(比企能員の乱), 頼家を修禅寺に幽閉</p> <p>1204 頼家を修禅寺で殺害</p>
75	写真	 <p>Ⓢつほう 海中にしずんでいたものが近年ひきあげられた。</p>	 <p>Ⓢつほう 海中にしずんでいたものが近年ひきあげられた。</p>
135	図版		

訂正箇所		原文	訂正文
ページ	行		
152	写真	<p>京都 古義堂 心学舎</p>  <p>長崎 鶴岡塾</p>	<p>京都 古義堂 心学舎</p>  <p>長崎 鶴岡塾</p>
247	写真	<p>戦 試 ら、 値 意 積 に は ヨ</p> <p>②1968年、文化財の保存と、文化の振興のため、文化庁が設置された。</p>  <p>Ⓛ羅生門 王朝説話を素材とした芥川龍之介(→p.215)の原作を、1950年に黒沢明が監督した映画。翌年のヴェネツィア国際映画祭でグランプリを受賞。</p> <p>▶GHQの対日政策が民主化優先から転換したのは、どのような国際情勢によるものなのか。</p> <p>Ⓛ人々にぎわう東京浅草の映画街(1950年)</p>	<p>戦 試 ら、 値 意 積 に は ヨ</p> <p>②1968年、文化財の保存と、文化の振興のため、文化庁が設置された。</p>  <p>Ⓛ羅生門 王朝説話を素材とした芥川龍之介(→p.215)の原作を、1950年に黒沢明が監督した映画。翌年のヴェネツィア国際映画祭でグランプリを受賞。</p> <p>▶GHQの対日政策が民主化優先から転換したのは、どのような国際情勢によるものなのか。</p> <p>Ⓛ人々にぎわう東京浅草の映画街(1950年)</p>

訂正箇所		原文	訂正文
ページ	行		
250	図版		
後見返し	図版		
263	15～16	<p>石油ショックは、<u>列島改造ブーム</u>、<u>ドル安・円高</u>という状況下でおこったため、日本経済は、世界でも最もはげしい<u>インフレ圧力</u>に苦しむこととなった。</p>	<p>ドル・ショックに対する景気刺激策や<u>列島改造ブーム</u>という景気の過熱<sup>かねつ</sup>に加えて、石油ショックによる物価上昇が重なり、日本経済は、世界でも最もはげしい<u>インフレ</u>に苦しむこととなった。</p>
262	19	<p>日本では<u>円高</u>がいつそう進んで</p>	<p>日本では<u>円高</u>がいつそう進んで</p>
298	さくいん	<p>円高 263 円本 212</p>	<p>円高 262 円本 212</p>

訂正箇所		原 文	訂 正 文
ページ	行		
287	11～12	<u>2017年</u> までに文化遺産 <u>17</u> ，自然遺産4が登録されている。 →p.288	<u>2018年</u> までに文化遺産 <u>18</u> ，自然遺産4が登録されている。 →p.288
288	左	別紙 1 参照	別紙 1 参照
287	20～21, 22, 24	<u>2017(平成29)年1月</u> 現在，国指定史跡は <u>1773</u> ，名勝は <u>400</u> ，うち史跡や名勝の国宝ともいうべき特別史跡は <u>61</u> ，特別名勝は36ある。1998年に「古都奈良の文化財」の一部として世界遺産に <u>指定</u> された平城宮跡では，これまで60年にわたって発掘調査が進められており(調査をおえたのは約 <u>37%</u> )	<u>2018(平成30)年8月</u> 現在，国指定史跡は <u>1805</u> ，名勝は <u>410</u> ，うち史跡や名勝の国宝ともいうべき特別史跡は <u>62</u> ，特別名勝は36ある。1998年に「古都奈良の文化財」の一部として世界遺産に <u>登録</u> された平城宮跡では，これまで60年にわたって発掘調査が進められており(調査をおえたのは約 <u>38%</u> )
297	年表 図版	別紙 2 参照	別紙 2 参照
後見返し	下	別紙 3 参照	別紙 3 参照



# 日本の「世界遺産」

1972(昭和47)年にユネスコ総会で採択された世界遺産条約にもとづいて、登録が決定されている。2017(平成29)年現在、日本にある世界遺産は、文化遺産17件と自然遺産4件である。

- 文化遺産
  - \* ● は明治日本の産業革命遺産 製鉄・製鋼、造船、石炭産業
- 自然遺産
  - (○ 県庁所在地)

**明治日本の産業革命遺産 製鉄・製鋼、造船、石炭産業** 日本各地の23の資産で構成されている。写真の端島炭坑は、最盛期には5000人以上が住んでいたが、1972年に石炭の採掘事業が終わり、全住民が島を出た。

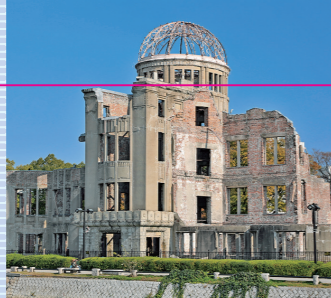

**原爆ドーム** 戦後すぐは取り壊しを求めた声も多かったが、広島に投下された原爆の惨禍を後世に伝えるものとして、被爆した当時の姿のままで残されている。



**平泉—仏国土(浄土)を表す建築・庭園及び考古学的遺跡群—** 奥州藤原氏の拠点で、浄土思想の理想的な姿が表現されている。写真の毛越寺庭園は特別史跡と特別名勝にも指定されている。



**「神宿る島」宗像・沖ノ島と関連遺産群**  
**石見銀山遺跡とその文化的景観**  
**厳島神社**

**白川郷・五箇山の合掌造り集落**

**古都京都の文化財(京都市、宇治市、大津市)**  
**姫路城**

**富岡製糸場と絹産業遺産群**

**国立西洋美術館本館(ル・コルビュジエの建築作品—近代建築運動への顕著な貢献—の7か国にまたがる構成資産の一つ)**

**古都奈良の文化財**  
**法隆寺地域の仏教建造物**

**紀伊山地の霊場と参詣道**

**長崎と天草地方の潜伏キリシタン関連遺産**

**富士山—信仰の対象と芸術の源泉**

**もっと調べてみよう**

日本にはどのような歴史遺産が残されているのか、次に登録されているものについて調べてみよう。

- 無形文化遺産
- ユネスコ「世界の記憶」
- 国宝
- 特別史跡
- 文化的景観
- 重要無形文化財
- 伝統的建造物群保存地区
- 日本遺産



**富士山—信仰の対象と芸術の源泉** 古来より日本を代表する山として人々に親しまれるとともに、霊峰としても多くの人々にあがめられてきた。現在も国内外から多くの登山者がおとずれる。

# 日本の「世界遺産」

1972(昭和47)年にユネスコ総会で採択された世界遺産条約にもとづいて、登録が決定されている。2018(平成30)年現在、日本にある世界遺産は、文化遺産18件と自然遺産4件である。

- 文化遺産
  - \* ● は明治日本の産業革命遺産 製鉄・製鋼、造船、石炭産業
  - \* ▲ は長崎と天草地方の潜伏キリシタン関連遺産
- 自然遺産
  - (○ 県庁所在地)

**明治日本の産業革命遺産 製鉄・製鋼、造船、石炭産業** 日本各地の23の資産で構成されている。写真の端島炭坑は、最盛期には5000人以上が住んでいたが、1972年に石炭の採掘事業が終わり、全住民が島を出た。

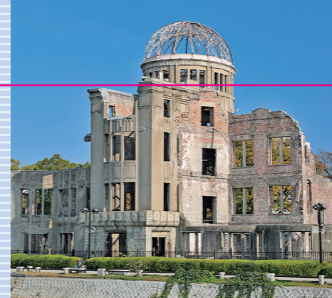

**原爆ドーム** 戦後すぐは取り壊しを求めた声も多かったが、広島に投下された原爆の惨禍を後世に伝えるものとして、被爆した当時の姿のままで残されている。



**平泉—仏国土(浄土)を表す建築・庭園及び考古学的遺跡群—** 奥州藤原氏の拠点で、浄土思想の理想的な姿が表現されている。写真の毛越寺庭園は特別史跡と特別名勝にも指定されている。



**「神宿る島」宗像・沖ノ島と関連遺産群**  
**石見銀山遺跡とその文化的景観**  
**厳島神社**

**白川郷・五箇山の合掌造り集落**

**古都京都の文化財(京都市、宇治市、大津市)**  
**姫路城**

**富岡製糸場と絹産業遺産群**

**国立西洋美術館本館(ル・コルビュジエの建築作品—近代建築運動への顕著な貢献—の7か国にまたがる構成資産の一つ)**

**古都奈良の文化財**  
**法隆寺地域の仏教建造物**

**紀伊山地の霊場と参詣道**

**長崎と天草地方の潜伏キリシタン関連遺産**

**富士山—信仰の対象と芸術の源泉**

**もっと調べてみよう**

日本にはどのような歴史遺産が残されているのか、次に登録されているものについて調べてみよう。

- 無形文化遺産
- ユネスコ「世界の記憶」
- 国宝
- 特別史跡
- 文化的景観
- 重要無形文化財
- 伝統的建造物群保存地区
- 日本遺産



**富士山—信仰の対象と芸術の源泉** 古来より日本を代表する山として人々に親しまれるとともに、霊峰としても多くの人々にあがめられてきた。現在も国内外から多くの登山者がおとずれる。

原文

訂正文

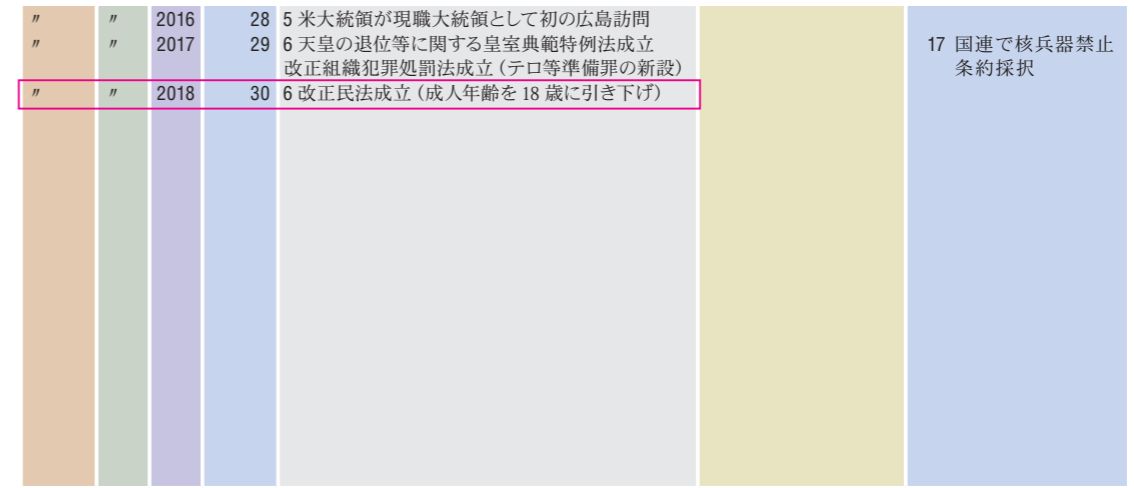
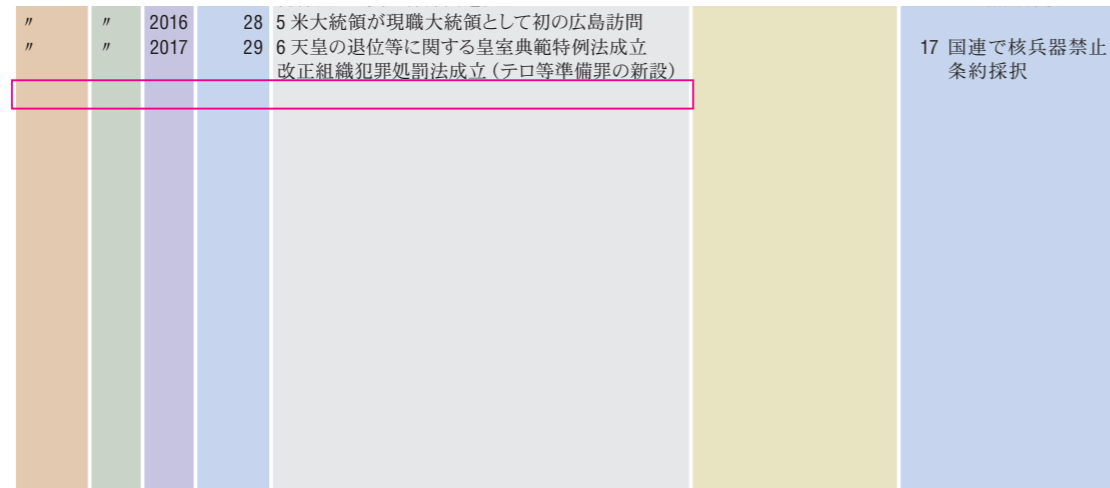

**時代区分** 日本の歴史では、「奈良時代」「江戸時代」など、国の政治が行われた場所などをもとに時代が区切られ、名前がつけられている。下は等尺年表といい、各時代がどのくらいの長さかを示している。

**時代区分** 日本の歴史では、「奈良時代」「江戸時代」など、国の政治が行われた場所などをもとに時代が区切られ、名前がつけられている。下は等尺年表といい、各時代がどのくらいの長さかを示している。

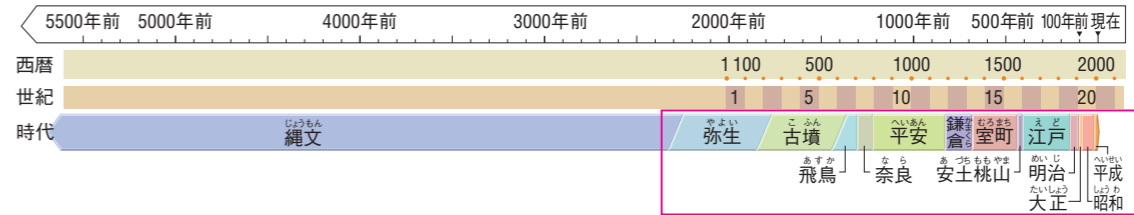
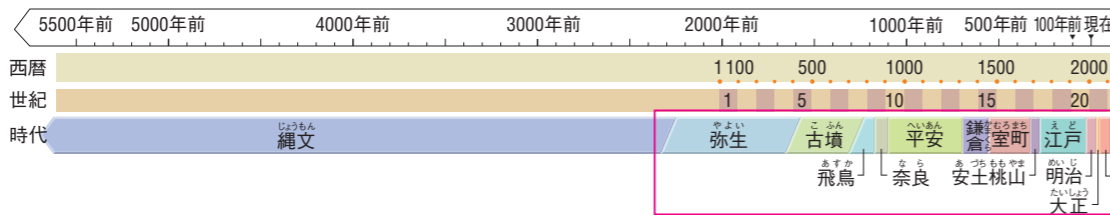

**十干十二支** 干支は、中国の殷の時代にはすでに使われていたといわれる年代のあらわし方で、五行十干と十二支の組み合わせでつくり、60年で一回り(還暦)する。また十二支は、江戸時代まで時刻や方位をあらわすのにも使われていた。

**十干十二支** 干支は、中国の殷の時代にはすでに使われていたといわれる年代のあらわし方で、五行十干と十二支の組み合わせでつくり、60年で一回り(還暦)する。また十二支は、江戸時代まで時刻や方位をあらわすのにも使われていた。

五行	木		火		土		金		水		木	
十干	甲 コウ	乙 イツ	丙 ヘイ	丁 テイ	戊 ボ	己 キ	庚 コウ	辛 シン	壬 ジン	癸 キ	甲 コウ	乙 イツ
十二支	子 シ	丑 チュウ	寅 イン	卯 ボウ	辰 シン	巳 シ	午 コ	未 ビ	申 シン	酉 コウ	戌 ジュウ	亥 ガイ

五行	木		火		土		金		水		木	
十干	甲 コウ	乙 イツ	丙 ヘイ	丁 テイ	戊 ボ	己 キ	庚 コウ	辛 シン	壬 ジン	癸 キ	甲 コウ	乙 イツ
十二支	子 シ	丑 チュウ	寅 イン	卯 ボウ	辰 シン	巳 シ	午 コ	未 ビ	申 シン	酉 コウ	戌 ジュウ	亥 ガイ



### おもな政党の変遷

□ 政党名および政派名  
 人名 党首およびそれに準ずるもの  
 数字 政党・政派の結成年

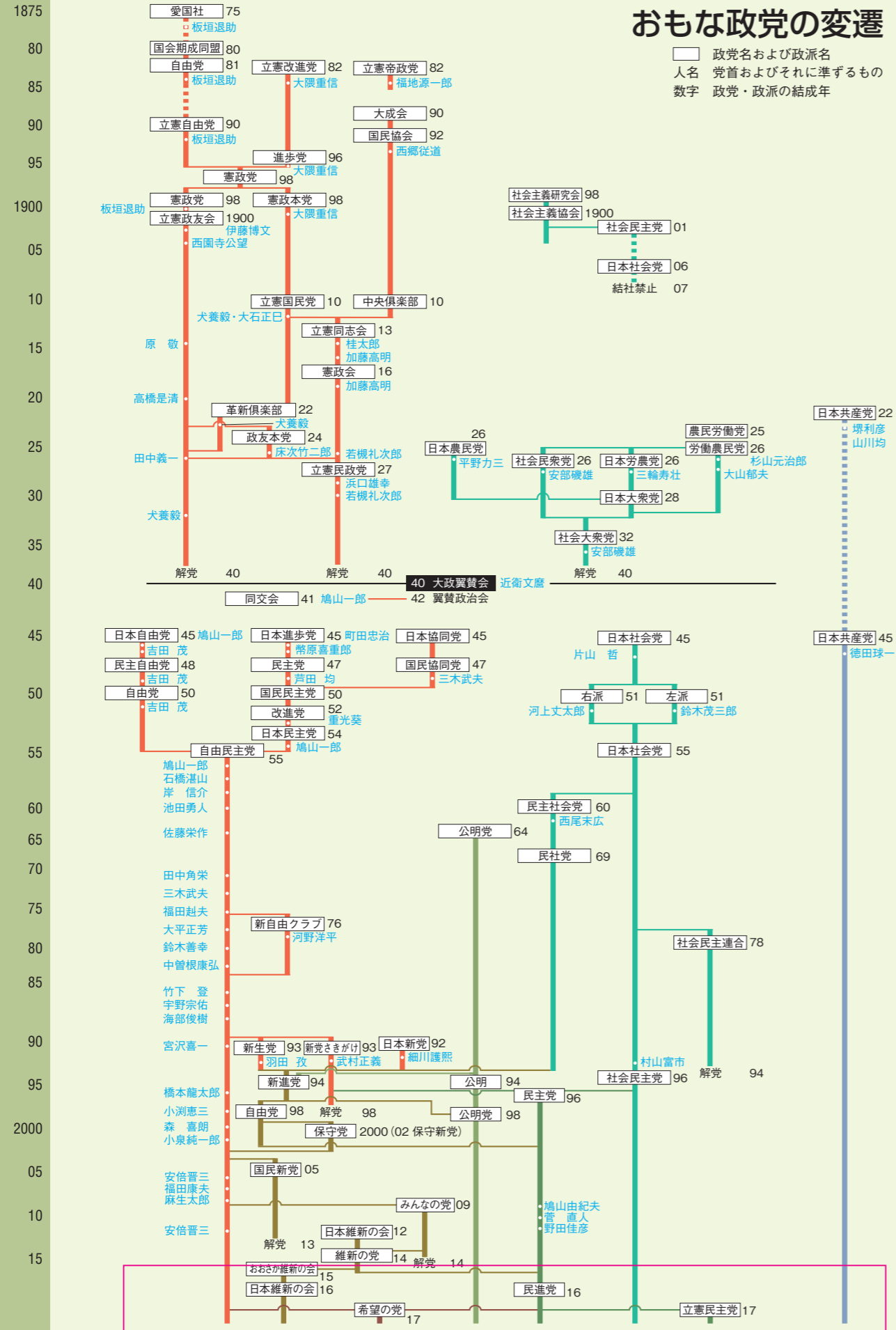

### おもな政党の変遷

□ 政党名および政派名  
 人名 党首およびそれに準ずるもの  
 数字 政党・政派の結成年

